

# ▶ ROHOVÉ série 6X08

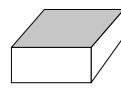

PLOCHY

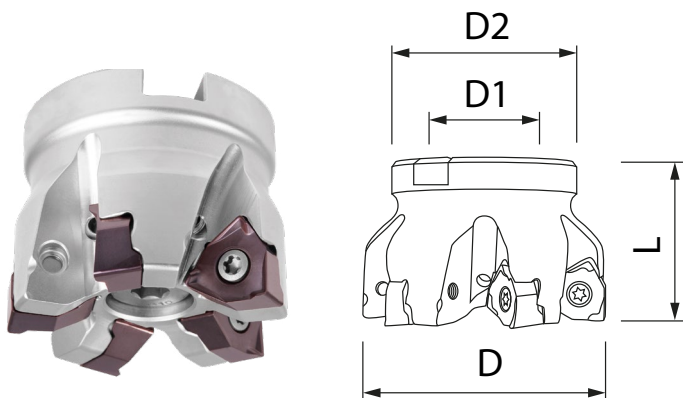
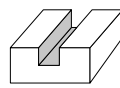

DRÁŽKY

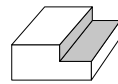

BOKY



Nabídku na UPÍNAČE  
Vám zašleme na vyžádání.

Objednací číslo	Sklad	D (mm)	Počet zubů	D1 (mm)		L (mm)	D2 (mm)				Standardní položka
6X08-50-5-d22	●	50	5	22	6NEX 0806..	40	47	✓	S-4011-AK	T15	☑
6X08-63-6-d22	●	63	6	22		40	47	✓	S-4011-AK	T15	☑
6X08-80-7-d27	●	80	7	27		50	62	✓	S-4011-AK	T15	☑

● skladová položka

# ▶ ROHOVÉ série 6X08

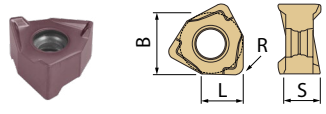
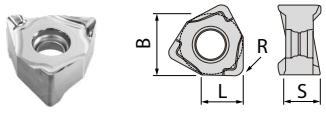
Tvar	Počet řezných hran	R (mm)	L (mm)	B (mm)	S (mm)	Typ řezné hrany	Tolerance destičky	Objednací číslo	Sklad	Standardní položka	
										OCEL	HLINÍK
										Sorta destičky	
										PVD povlak	Bez povlaku
F463	K10 (leštěné)										
<b>6NEX 0806.. KR</b> 	6	R0,8	7,5	12,5	6,5	Zesílená řezná hrana	E	6NEX-080608-KR-F463	●	<input checked="" type="checkbox"/>	
<b>6NEX 0806.. ALU</b> 	6	R0,8	7,5	12,5	6,5	Ostrá řezná hrana	E	6NEX-080608-ALU3-K10	●		<input checked="" type="checkbox"/>

● skladová položka

## Doporučené POČÁTEČNÍ řezné podmínky

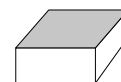
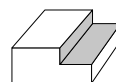

Materiál	Doporučené destičky	Chlazení	BOK (ae = 0,25 x D)			PLOCHA (ae = 0,75 x D)		
			Řezná rychlost vc (m/min)	Posuv fz (mm/zub)	ap (mm)	Řezná rychlost vc (m/min)	Posuv fz (mm/zub)	ap (mm)
11 523	6NEX-080608-KR-F463	VZDUCH	220	0,19	3	200	0,18	3
12 050 - 14 220 1.2343 (za měkka)	6NEX-080608-KR-F463	VZDUCH	200	0,18	3	180	0,17	3
1.2379 (za měkka)	6NEX-080608-KR-F463	VZDUCH	160	0,15	3	140	0,14	3
1.2312 - 42CrMo4 (30 HRC - 1000 MPa)	6NEX-080608-KR-F463	VZDUCH	160	0,15	3	140	0,14	3
HLINÍK AW 5083 - AW 7075	6NEX-080608-ALU3-K10	EMULZE	1100	0,16	3 - 5	900	0,15	3 - 5

- Při nezvyklých zvucích nebo chvění **přizpůsobte řezné podmínky tuhosti stroje a upnutí.**
- **Používejte co nejkratší možný upínač** (výše uvedená doporučení platí do vyložení **1,5 x D**).
- Přizpůsobte uvedené řezné podmínky vyložení nástroje.