

▶ GRANITOVÉ STOJÁNKY

pro úchylkoměry

TORQARD



Objednací číslo	Rozsah měření (mm)	Granitová deska DIN 876/0 (mm)	Délka ramena (mm)	Otvor pro upnutí úchylkoměrů (mm)	Sloupek (mm)	Standardní položka
4188-A-100	100	150 x 100	100	Ø 8	ø 30 x 150	<input checked="" type="checkbox"/>
4188-A-150	150	200 x 150	100	Ø 8	ø 30 x 200	<input checked="" type="checkbox"/>
4188-A-200	200	300 x 200	100	Ø 8	ø 30 x 245	<input checked="" type="checkbox"/>

KALIBRAČNÍ PROTOKOL Z AKREDITOVANÉ LABORATOŘE

Potřebujete-li dodat měřidlo včetně kalibračního protokolu, přidejte prosím za objednací číslo **-KP** (např. 4188-A-100-KP)

▶ GRANITOVÉ STOJÁNKY

pro úchylkoměry - sloupek se závitem

TORQARD

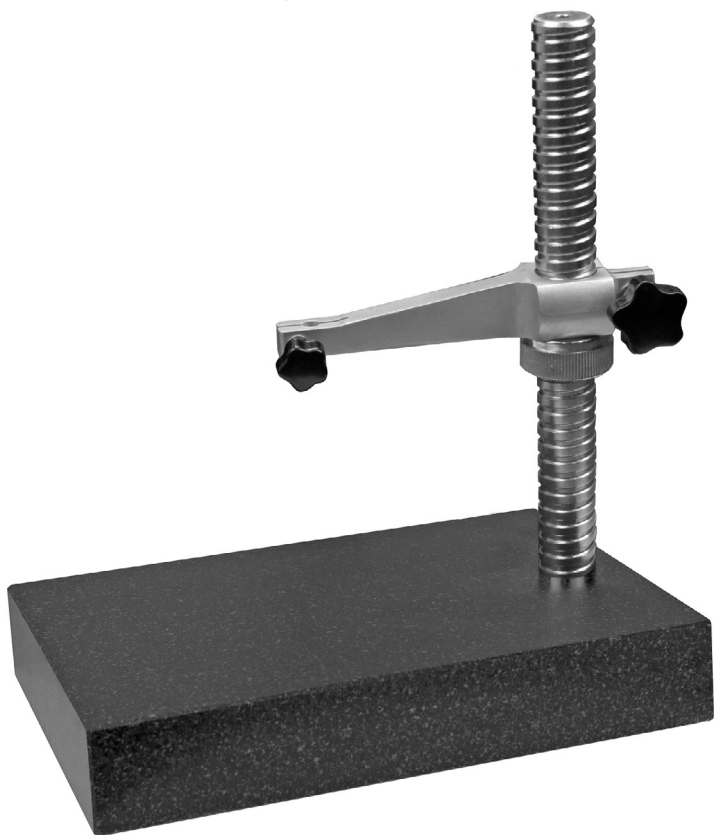

Objednací číslo	Rozsah měření (mm)	Granitová deska DIN 876/0 (mm)	Délka ramena (mm)	Otvor pro upnutí úchylkoměrů (mm)	Sloupek (mm)	Standardní položka
4188-B-250	250	300 x 200	120	8	ø 35	<input checked="" type="checkbox"/>



KALIBRAČNÍ PROTOKOL Z AKREDITOVANÉ LABORATOŘE

Potřebujete-li dodat měřidlo včetně kalibračního protokolu, přidejte prosím za objednací číslo **-KP** (např. 4188-B-250-**KP**)

▶ **GRANITOVÉ STOJÁNKY**

pro úchylkoměry - s posuvným ramenem

TORQARD



Objednací číslo	Rozsah měření (mm)	Granitová deska DIN 876/0 (mm)	Posuvné rameno (mm)	Otvor pro upnutí úchylkoměrů (mm)	Sloupek (mm)	Standardní položka
4188-C-150	150	300 x 200	ø 18 x 190	Ø 8	ø 28 x 240	<input checked="" type="checkbox"/>

KALIBRAČNÍ PROTOKOL Z AKREDITOVANÉ LABORATOŘE

Potřebujete-li dodat měřidlo včetně kalibračního protokolu, přidejte prosím za objednací číslo **-KP** (např. 4188-C-150-**KP**)