

DIGITÁLNÍ MIKROMETRY

S VELKÝM ROZSAHEM MĚŘENÍ - do 600 mm

TORQARD

Základní charakteristika:

- ▶ přesnost: výrobní norma
- ▶ **s výměnnými doteky**
- ▶ funkce: ON/OFF - SET - UNIT (mm/inc) - ABS/INC
- ▶ vřeteno Ø 8,0 mm se stoupáním 0,5 mm a aretací
- ▶ s řehačkou pro konstantní měřicí sílu
- ▶ měřicí doteky z tvrdokovu
- ▶ nastavovací měrky a výměnné doteky jsou součástí měřidla

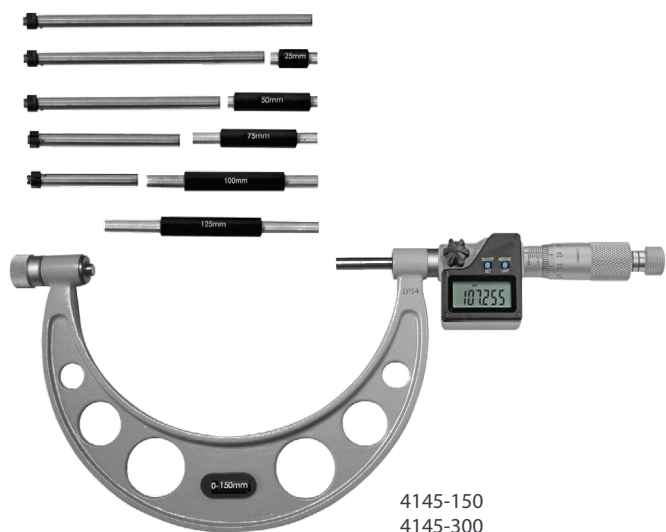

4145-150
4145-300

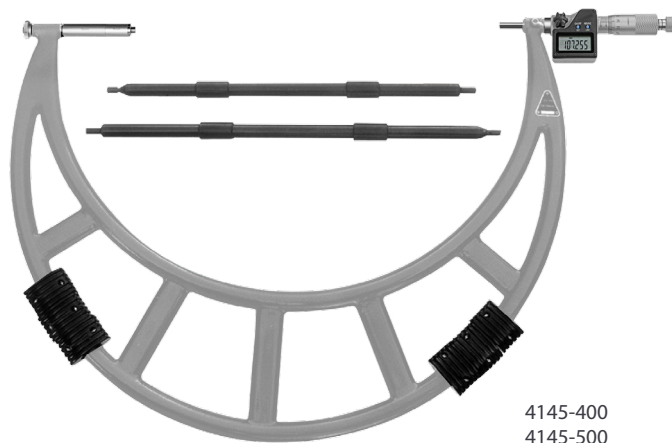

4145-400
4145-500
4145-600

Objednací číslo	Měřicí rozsah (mm)	Číslicový krok (mm)	Přesnost (mm)	Výměnné doteky	Nastavovací měrky (mm)	Standardní položka
4145-150	0 - 150	0,001	0,011	6 ks	25 / 50 / 75 / 100 / 125	<input checked="" type="checkbox"/>
4145-300	150 - 300	0,001	0,013	6 ks	150 / 175 / 200 / 225 / 250 / 275	<input checked="" type="checkbox"/>
4145-400	300 - 400	0,001	0,011	25 + 50 mm	325 / 375	<input checked="" type="checkbox"/>
4145-500	400 - 500	0,001	0,013	25 + 50 mm	425 / 475	<input checked="" type="checkbox"/>
4145-600	500 - 600	0,001	0,015	25 + 50 mm	525 / 575	<input checked="" type="checkbox"/>

KALIBRAČNÍ PROTOKOL Z AKREDITOVANÉ LABORATOŘE

Potřebujete-li dodat měřidlo včetně kalibračního protokolu, přidejte prosím za objednáč číslo **-KP** (např. 4145-150-**KP**)