

DIGITÁLNÍ HLOUBKOMĚRY

POSUVNÉ - do 500 mm S NOSEM

TORQARD

Základní charakteristika:

- ▶ přesnost: DIN 862
- ▶ funkce: ON/OFF - ZERO - UNIT (mm/inc) - HOLD

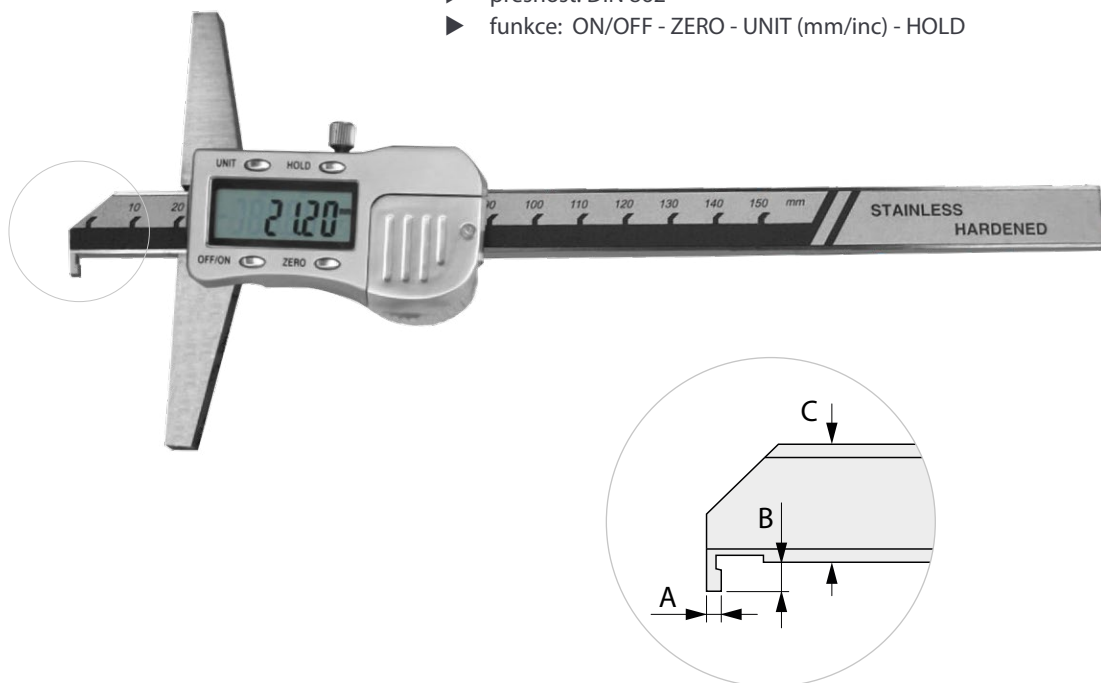

Objednáací číslo	Měřicí rozsah (mm)	Délka můstku (mm)	Číslicový krok (mm)	Přesnost	A (mm)	B (mm)	C (mm)	Standardní položka
4123-0200-100	0 - 200	100	0,01	DIN 862	2	5	16	<input checked="" type="checkbox"/>
4123-0300-100	0 - 300	100	0,01	DIN 862	2	5	16	<input checked="" type="checkbox"/>
4123-0500-120	0 - 500	120	0,01	DIN 862	3	8	16	<input checked="" type="checkbox"/>

KALIBRAČNÍ PROTOKOL Z AKREDITOVANÉ LABORATOŘE

Potřebujete-li dodat měřidlo včetně kalibračního protokolu, přidejte prosím za objednáací číslo **-KP** (např. 4123-0200-100-**KP**)