

DIGITÁLNÍ HLOUBKOMĚRY

POSUVNÉ - do 500 mm S DVĚMA NOSY

TORQARD

Základní charakteristika:

- ▶ přesnost: výrobní norma
- ▶ funkce: ON/OFF - ZERO - UNIT (mm/inc) - HOLD

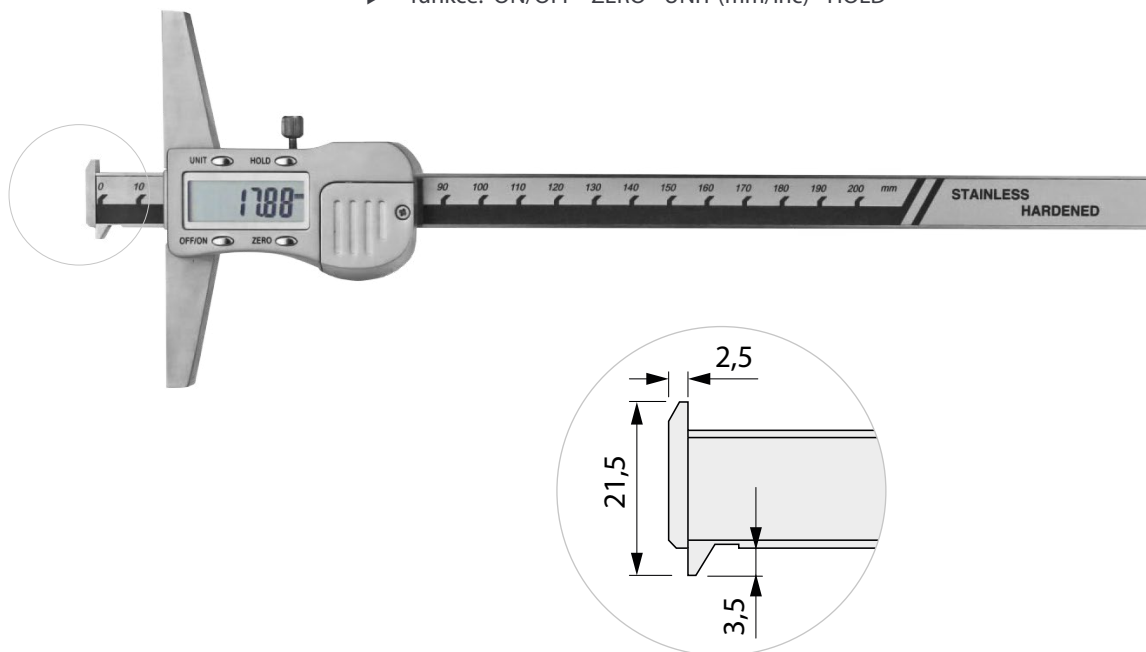

Objednáací číslo	Měřicí rozsah (mm)	Délka můstku (mm)	Číslicový krok (mm)	Přesnost (mm)	Standardní položka
4125-0200-100	0 - 200	100	0,01	0,08	<input checked="" type="checkbox"/>
4125-0300-100	0 - 300	100	0,01	0,08	<input checked="" type="checkbox"/>
4125-0500-100	0 - 500	100	0,01	0,08	<input checked="" type="checkbox"/>

KALIBRAČNÍ PROTOKOL Z AKREDITOVANÉ LABORATOŘE

Potřebujete-li dodat měřidlo včetně kalibračního protokolu, přidejte prosím za objednáací číslo **-KP** (např. 4125-0200-100-**KP**)