

HLOUBKOMĚRY

MIKROMETRICKÉ - do 300 mm

TORQARD

Základní charakteristika:

- ▶ přesnost: výrobní norma
- ▶ základna: 100 x 16 mm
- ▶ výměnné měřicí doteky Ø 4,5 mm
- ▶ vřetenno se stoupáním 0,5 mm a aretací
- ▶ s řehačkou pro konstantní měřicí sílu

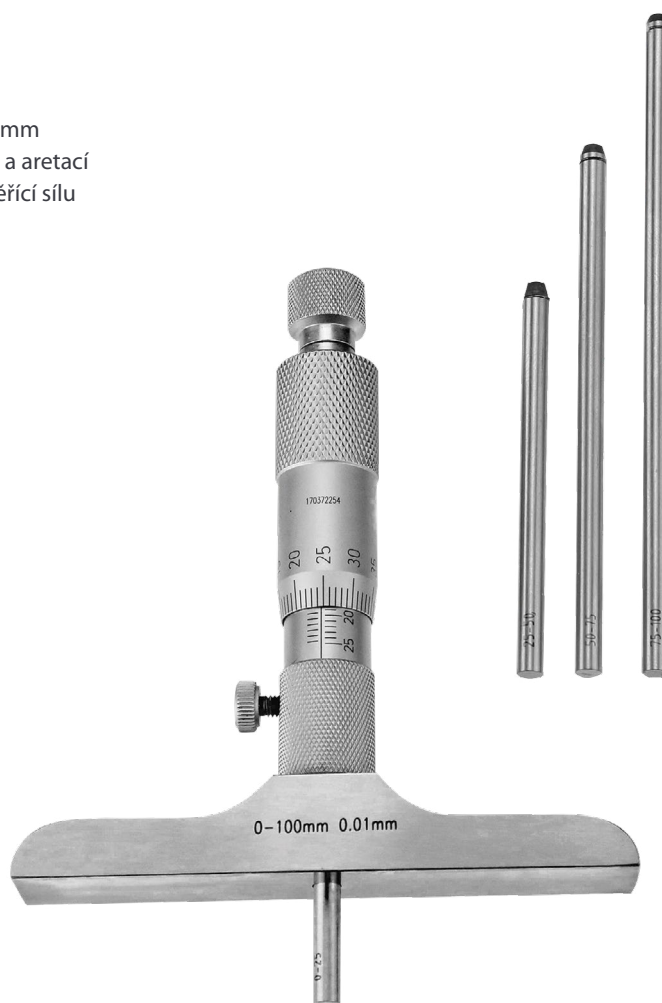

Objednací číslo	Měřicí rozsah (mm)	Odečítání (mm)	Přesnost (mm)	Rozměr základny (mm)	Tvar měřicího doteku	Počet výměnných doteků	Standardní položka
4127-AF-100-100	0 - 100	0,01	0,005	100 x 16	ploché	4	<input checked="" type="checkbox"/>
4127-AF-200-100	0 - 200	0,01	0,006	100 x 16	ploché	8	<input checked="" type="checkbox"/>
4127-AF-300-100	0 - 300	0,01	0,007	100 x 16	ploché	12	<input checked="" type="checkbox"/>
4127-AR-100-100	0 - 100	0,01	0,005	100 x 16	rádiusový	4	<input checked="" type="checkbox"/>
4127-AR-200-100	0 - 200	0,01	0,006	100 x 16	rádiusový	8	<input checked="" type="checkbox"/>

KALIBRAČNÍ PROTOKOL Z AKREDITOVANÉ LABORATOŘE

Potřebujete-li dodat měřidlo včetně kalibračního protokolu, přidejte prosím za objednací číslo **-KP** (např. 4127-AF-100-100-**KP**)

DIGITÁLNÍ HLOUBKOMĚRY

MIKROMETRICKÉ - do 200 mm

TORQARD

Základní charakteristika:

- ▶ přesnost: výrobní norma
- ▶ funkce: ON/OFF - SET - UNIT (mm/inc) - ABS/INC
- ▶ základna: 100 x 16 mm
- ▶ výměnné měřicí doteky Ø 4,5 mm
- ▶ vřeteno se stoupáním 0,5 mm a aretací
- ▶ s řehačkou pro konstantní měřicí sílu



Objednací číslo	Měřicí rozsah (mm)	Číslicový krok (mm)	Přesnost (mm)	Rozměr základny (mm)	Tvar měřicího doteku	Počet výměnných doteků	Standardní položka
4127-DF-100-100	0 - 100	0,001	0,005	100 x 16	plochý	4	<input checked="" type="checkbox"/>
4127-DF-200-100	0 - 200	0,001	0,006	100 x 16	plochý	8	<input checked="" type="checkbox"/>

KALIBRAČNÍ PROTOKOL Z AKREDITOVANÉ LABORATOŘE

Potřebujete-li dodat měřidlo včetně kalibračního protokolu, přidejte prosím za objednací číslo **-KP** (např. 4127-DF-100-100-**KP**)