

VHM-Drehstahl-Rohlinge

für Escomatic D2
für Escomatic D6

Verschiedene HM-Sorten lieferbar.

Formstähle fertig geschliffen:
Preis auf Anfrage.

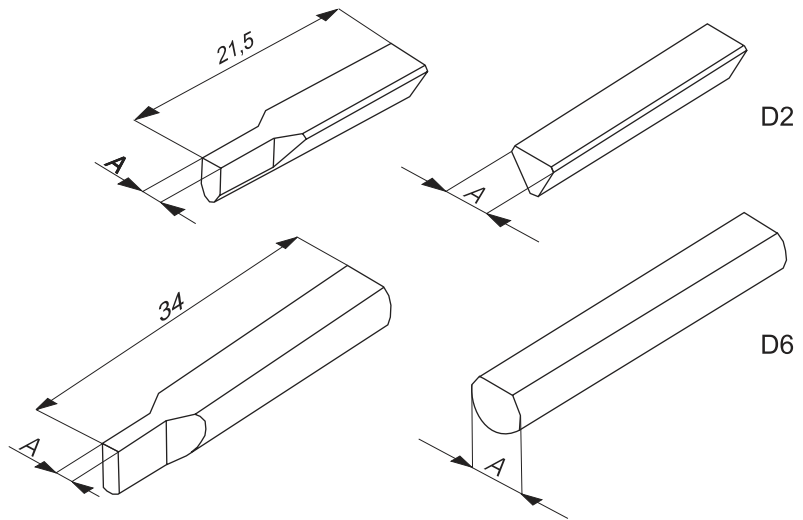

Solid carbide cutting tool blanks

for Escomatic D2
for Escomatic D6

Various carbide grades available.

Profile-ground tools: Prices on request.

D2

Bestell-Nr. order no N° référence	A	
450.2.100	1,00	
450.2.125	1,25	
450.2.150	1,50	
450.2.175	1,75	
450.2.200	2,00	
450.2.225	2,25	
450.2.250	2,50	
450.2.000	4,50	

D6

Bestell-Nr. order no N° référence	A	
450.6.150	1,50	
450.6.200	2,00	
450.6.250	2,50	
450.6.300	3,00	
450.6.350	3,50	
450.6.400	4,00	
450.6.000	6,00	

Ebauches en carbure pour burins à tourner

pour Escomatic D2
pour Escomatic D6

Différentes sortes de carbure en magasin.

Burins de forme entièrement rectifié:
prix sur demande.

- ▶ Formbeispiele für VHM-Formstähle für Escomatic D2 und D6:
- ▶ Samples for solid carbide cutting tool blanks for Escomatic D2 and D6:
- ▶ Exemples des formes pour burins en carbure Escomatic D2 et D6:

